

Il mare di Industry 4.0: un ranking fra le varie tecnologie per trovare le più performanti

L'analisi brevettuale

Andrea Bonaccorsi
Professore Ordinario Università di Pisa
Cofondatore Erre Quadro, società spinoff
università

Come valutare le tecnologie

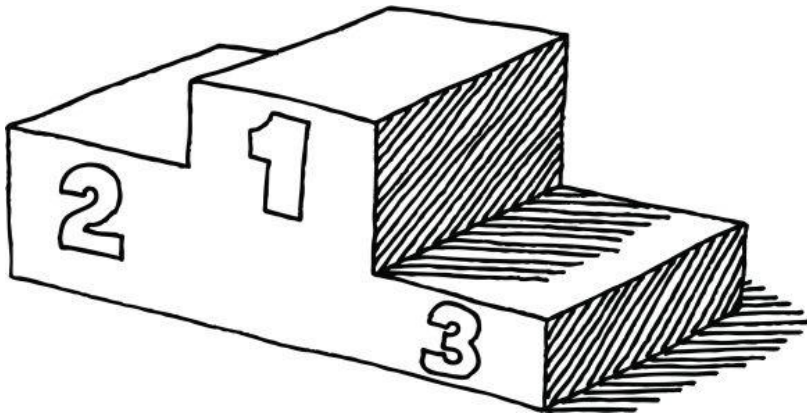

Le tecnologie disponibili per implementare soluzioni relative al paradigma dell'Industria 4.0 in azienda sono molteplici.

È possibile trovare un metodo per valutare in modo oggettivo e quantitativo quali siano le migliori?

Cosa è un brevetto

“A patent is an exclusive right granted for an invention, which is a product or a process that provides a new way of doing something, or offers a new technical solution to a problem” (www.wipo.int).

Il brevetto (o più propriamente brevetto per invenzione) è un titolo giuridico in forza del quale al titolare viene conferito un diritto esclusivo di sfruttamento dell'invenzione, in un territorio e per un periodo di tempo ben determinato, e che consente di impedire ad altri di produrre, commercializzare o utilizzare l'invenzione senza autorizzazione.

(12) United States Patent Kespohl	(10) Patent No.: US 7,261,376 B2 (45) Date of Patent: Aug. 28, 2007
(54) CHILD'S CAR SEAT	5,842,740 A * 12/1998 Lefranc 297/250.1 6,299,249 B1 * 10/2001 Mori 297/256.13 6,318,799 B1 * 11/2001 Greger et al. 297/256.13 6,508,510 B2 * 1/2003 Yamazaki 297/250.1 6,672,664 B2 * 1/2004 Yanaka et al. 297/256.16 6,705,675 B1 * 3/2004 Eastman et al. 297/250.1 6,827,399 B2 * 12/2004 Schoor et al. 297/250.1 6,908,151 B2 * 6/2005 Mecker et al. 297/250.1 7,059,677 B2 * 6/2006 Balensiefer et al. 297/256.13 2001/0000638 A1* 5/2001 Kasai et al. 297/250.1 2001/0028186 A1* 10/2001 Koyanagi et al. 297/250.1 2001/0048767 A1* 11/2001 Burleigh 297/250.1 2002/0017808 A1* 2/2002 Kain 297/250.1
(75) Inventor: Horst-Günter Kespohl , Weilheim (DE)	
(73) Assignee: Recaro GmbH & Co. KG , Kirchheim/Teck (DE)	
(* Notice: Subject to any disclaimer, the term of this patent is extended or adjusted under 35 U.S.C. 154(b) by 114 days.	
(21) Appl. No.: 11/044,960	
(22) Filed: Jan. 27, 2005	
(65) Prior Publication Data US 2005/0168025 A1 Aug. 4, 2005	
(30) Foreign Application Priority Data Feb. 4, 2004 (DE) 10 2004 005 624	
(51) Int. Cl. <i>A47C 1/11</i> (2006.01) <i>A47C 1/08</i> (2006.01) <i>A47D 1/10</i> (2006.01)	
(52) U.S. Cl. 297/256.13; 297/250.1	
(58) Field of Classification Search 297/256.13, 297/250.1 See application file for complete search history.	
(56) References Cited U.S. PATENT DOCUMENTS 3,572,827 A * 3/1971 Merdis et al. 297/253 4,854,639 A * 8/1989 Burleigh et al. 297/250.1 5,344,213 A * 9/1994 Koyanagi 297/256.13	

FOREIGN PATENT DOCUMENTS
DE 91 15 290 3/1992

* cited by examiner
Primary Examiner—David R. Dunn
Assistant Examiner—Tania Abraham
(74) Attorney, Agent, or Firm—Pandiscio & Pandiscio

(57) **ABSTRACT**
This invention involves a child's car seat with a seat surface, a back rest, optionally with side arm supports and/or head supports or rests, and with side guides for the insertion of the belt of a car, and with at least one device for the automatic tightening of the car belt, and with a device for adjusting the inclination of the child's car seat relative to the vehicle's own seat. The device for the automatic tightening of the car belt is located in the area of a belt provided in the top area of the back rest guide and acts at the same time on the shoulder belt and the waist belt. There is further at least one device for fastening the car's shoulder belt immovably with respect to the child's car seat.

9 Claims, 2 Drawing Sheets

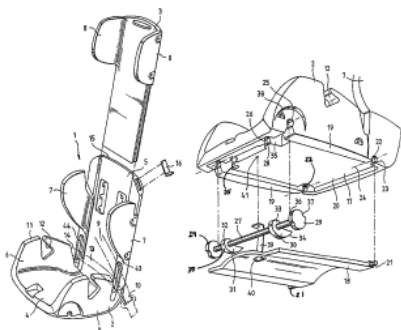

Un brevetto è un contratto tra un inventore e uno Stato

INVENTORE

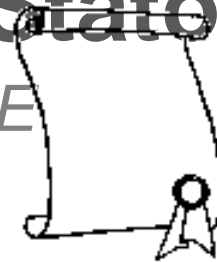

STATO

- **Protezione** per (circa) 20 anni: diritto di impedire a terzi di realizzare, utilizzare, vendere e importare l'invenzione
- **Recupero** degli investimenti in R&D
- **Rafforzamento** della posizione sul mercato e della competitività.
- Diffusione di nuova conoscenza tecnica
- Evitare la «duplicazione» di R&D
- Incoraggiare l'innovazione.

I brevetti vengono concessi per invenzioni che siano **nuove, inventive** (non ovvie) e utilizzabili in **applicazioni industriali** rispetto **all'arte nota**.

Caratteristiche di un'invenzione

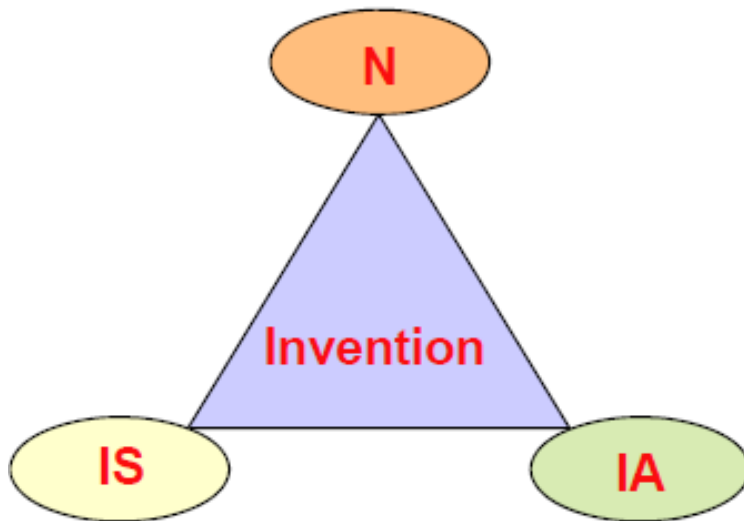

- **INVENZIONE:** è un'idea di un soggetto inventore che propone la soluzione pratica per uno specifico problema tecnico.
- **BREVETTO:** è un titolo di proprietà a tutela dell'inventore che concede a chi l'ha ottenuto il diritto esclusivo di realizzare l'invenzione e di disporne, secondo le condizioni stabilite dalla legge. Caratteristiche fondamentali di una invenzione:
 - **Novità**
 - **Inventività**
 - **Applicabilità industriale.**

Dove brevettare

Occorre brevettare:

- Dove l'invenzione può essere **prodotta**
e/o
- Dove l'invenzione può essere **utilizzata**
e/o
- Dove l'invenzione può essere **commercializzata** (dal titolare del brevetti o da terzi).

Bisogna controllare la compatibilità della propria invenzione con gli standard tecnici dei Paesi in cui si vuole estendere la protezione e, in generale, verificarne l'applicabilità: anche la migliore invenzione potrebbe non essere di interesse in alcune regioni!

Perché brevettare

Informative Role



Defensive Role



Co-operation Role



Aggressive Role



Financial Role



Informazioni ricavabili da un brevetto



Le **analisi brevettuali** sono indagini il cui obiettivo è la ricerca di **informazioni** all'interno dei brevetti.

- Metadati
- Dati testuali

Informazioni ricavabili da un brevetto



Le **analisi brevettuali** sono indagini il cui obiettivo è la ricerca di **informazioni** all'interno dei brevetti.

1. Individuazione di un ambito di indagine
2. Ritrovamento dei documenti attinenti
3. Estrazione dei dati di interesse dai documenti
4. Elaborazione dei dati e generazione di informazioni
5. Valutazione delle informazioni e generazione di *insights*.

Informazioni ricavabili da un brevetto

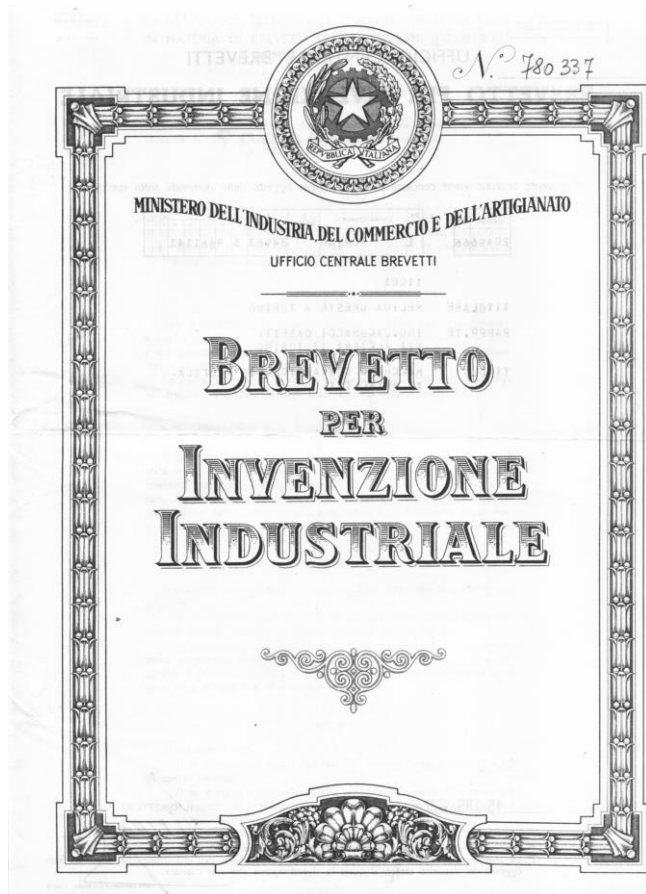

Le **analisi brevettuali** sono indagini il cui obiettivo è la ricerca di **informazioni** all'interno dei brevetti.

- Informazioni di natura **tecnica**
- Informazioni di natura **strategica**
- Informazioni di natura **giuridica**.

Grazie per l'attenzione!
